

ZMLUVA O DIELO č. 01/2013

uzavretá podľa § 536 a nasl. Zákona č. 513/1991 Zb. (Obchodný zákonník)
v znení neskorších predpisov

Článok I.

ZMLUVNÉ STRANY

1. Objednávateľ :	OBEC PREDMIER
<i>sídlo</i> :	Obecný úrad, Predmier č. 55, 013 51 PREDMIER
<i>štatutárny zástupca</i> :	Ing. Viliam ČILLÍK, starosta obce
<i>IČO</i> :	00321567
<i>DIČ</i> :	2020618534
<i>bankové spojenie</i> :	VÚB, a.s.
<i>číslo účtu</i> :	925828-432/0200
2. Zhotoviteľ :	I.J., s.r.o.
<i>sídlo</i> :	Dobšinského č.1615/9, 010 08 ŽILINA
<i>štatutárny zástupca</i> :	Juraj GAVLAS, konateľ,
<i>IČO</i> :	46245596
<i>DIČ</i> :	2023296321
<i>IČ DPH</i> :	SK 2023298321
<i>bankové spojenie</i> :	
<i>číslo účtu</i> :	

Článok II.

PREDMET ZMLUVY

- Predmetom tejto zmluvy je uskutočnenie prác spojených so zhotovením diela
Športová hala (prístavba) Predmier - Výmena okien a dverí.
Zhotoviteľ sa zaväzuje zrealizovať predmet zmluvy, a to za podmienok uvedených v tejto zmluve.
- Zhotoviteľ je vybratý úspešný uchádzač v súlade s vnútornou smernicou verejného obstarávateľa č. 1/2012 upravujúcou postup pri zadávaní zákaziek z nízkymi hodnotami podľa § 102 ods. 1 zákona 25/2006 Z. z. o verejnom obstarávaní a o zmene a doplnení niektorých zákonov v znení neskorších predpisov.
- Zhotoviteľ sa zaväzuje zhotoviť a dodať objednávateľovi predmet zmluvy podľa predloženej ponuky do súťaže v dohodnutom a objednanom rozsahu.
- Objednávateľ sa zaväzuje riadne zhotovené dielo prevziať a zaplatiť v dohodnutej zmluvnej cene podľa ponuky zhotoviteľa predloženej do súťaže v dohodnutom a objednanom rozsahu. Zmluvnou cenou sa podľa určených súťažných podmienok rozumie maximálna cena stanovená podľa zákona č. 18/1996 Z. z. o cenách, bez možnosti úpravy, teda nemôže byť prekročená.
- Zhotoviteľ sa zaväzuje zhotoviť dielo vo vlastnom mene a na vlastnú zodpovednosť.
- Miestom plnenia zmluvy je objekt športovej haly v Predmieri.

Článok III.

CENA DIELA

- Cena diela v celom rozsahu podľa článku III. tejto zmluvy je stanovená v zmysle zákona č. 18/1996 Z. z. ako maximálna vrátane DPH na základe záväzného rozpočtu. Rozpočet tvorí neoddeliteľnú súčasť zmluvy o dielo ako príloha č. 1 s uvedenými pevnými i jednotkovými cenami a koeficientmi použitými pri tvorení dohodnutej maximálnej ceny. Cena kryje všetky zmluvné záväzky a veci nevyhnutné k riadnemu vykonaniu, odovzdaniu diela a k jeho riadnemu uvedeniu do prevádzky a užívaniu, a spĺňa všetky náležitosti pre vydanie užívacieho povolenia.
- Cena je viazaná na výkaz výmer, ktorý predložil objednávateľ ako podklad do súťaže, čo je do kvality a množstiev podrobne špecifikované ponukovým rozpočtom zhotoviteľa, ktorý tvorí prílohu č. 1 tejto zmluvy. Cena zohľadňuje kvalitatívne a dodacie podmienky materiálov, výrobkov a stavebno-montážnych prác, zodpovedajúce STN a všeobecne záväzným predpisom vo výstavbe.
- Zhotoviteľ vyhlasuje, že ním ocenený a predložený výkaz výmer v ponuke (príloha tejto zmluvy – ponukový rozpočet) zodpovedá určeným podmienkam pre naplnenie predmetu zmluvy a je ním odsúhlasený a konečný.
- Zmluvná cena diela je stanovená v nasledovnom členení:

Cena bez DPH	6.593,47
DPH 20%	1.318,69
Celková cena	<u>7.912,16 €</u>

Článok IV.

TERMÍNY DIELA

1. Zhotoviteľ sa zaväzuje dielo špecifikované v čl. III. tejto zmluvy zhotoviť takto:
 - termín zahájenia prác: 12. 08. 2013
 - termín ukončenia prác: do 23. 08. 2013

Článok V.

PODMIENKY ZMLUVY

1. Objednávateľ odovzdá zhotoviteľovi stavenisko s vymedzenými hranicami bez právneho nároku tretích osôb a zabezpečí prívod el. energie a vody pre realizáciu predmetu zmluvy o dielo.
2. Zhotoviteľ zodpovedá za škody počas realizácie diela, stavba sa realizuje na zodpovednosť zhotoviteľa, počas realizácie stavby zhotoviteľ zodpovedá za škody na majetku, zranenia alebo usmrtenia tretích osôb, ktoré môžu nastať počas vykonávania prác alebo ako ich dôsledok. Zhotoviteľ je povinný na vlastné náklady odstrániť všetky škody na vykonávanom diele, ktoré vzniknú počas obdobia od začatia prác na diele do jeho protokolárneho prevzatia objednávatelom. Zhotoviteľ je zodpovedný za všetky škody na predmete zmluvy spôsobené vlastným zavinením alebo zavinením jeho poddodávateľom počas ich pracovných postupov, ktoré vykonali za účelom plnenia záväzkov pri odstraňovaní chýb a opravách počas záručnej lehoty. Zhotoviteľ zodpovedá za skutočnosť, že dodané množstvo a vykonané práce sa zhodujú s údajmi uvedenými v súpise prác a dodávok.
3. Zriadenie, prevádzkovanie, likvidácia a vypratanie zariadenia staveniska sú súčasťou ceny predmetu zmluvy.
4. Objednávateľ vykonáva priebežnú kontrolu tých častí diela, ktoré sa v ďalšom postupe zakryjú alebo sa stanú neprístupnými, preberanie prác, eviduje výsledky kontrol a kontroluje odstraňovania chýb a nedorobkov zistených pri preberaní. Zhotoviteľ je povinný vyzvať objednávateľa na kontrolu činnosti, ktoré budú ďalším postupom prác zakryté.
5. Zhotoviteľ pri odovzdaní diela predloží certifikát o zhode.
6. Objednávateľ kontroluje postup prác podľa časového plánu stavby, riadne uskladnenie materiálov, strojov a zariadení na stavenisku. Objednávateľ sleduje spôsob a postup výstavby vykonávaný zhotoviteľom, zhodu so schválenou dokumentáciou a spoluzodpovedá so zhotoviteľom za zabezpečenie súladu priestorovej polohy s dokumentáciou stavby a za dodržanie všeobecných technických požiadaviek na výstavbu.
7. Objednávateľ odsúhlasuje a v prípade odsúhlasenia povrdzuje podpisom a otlakom svojej pečiatky súpis vykonaných prác, kontroluje vecnú a finančnú správnosť položiek podľa ponuky predloženej do verejnej súťaže zhotoviteľom. Až ním odsúhlasené položky umožňujú fakturáciu. Zhotoviteľ má povinnosť predložiť súpis vykonaných prác na odsúhlasenie objednávatelovi najneskôr 5 pracovných dní pred požiadavkou na ich odsúhlasenie.
8. Zhotoviteľ preberá v plnom rozsahu zodpovednosť za vlastné riadenie postupu prác, za bezpečnosť a ochranu zdravia vlastných pracovníkov i pracovníkov subdodávateľov a ostatných ním pozvaných osôb na stavbu, počas celého jej priebehu, ako i za sledovanie a dodržiavanie predpisov bezpečnosti práce a ochrany zdravia pri práci, ako aj platných požiarnych predpisov.
9. Zhotoviteľ je povinný zabezpečiť vybavenie prevzatých stavenísk bezpečnostným značením v zmysle Nariadenia vlády SR č. 387/2006 Z. z. o požiadavkách na bezpečnostné a zdravotné označenie pri práci a Nariadenia vlády č. 396/2006 Z. z. Zhotoviteľ je povinný dodržiavať všetky predpisy, normy, vyhlášky a zákony týkajúce sa BOZP.
10. Zhotoviteľ je povinný plniť ohlasovacia povinnosť v prípade vzniku mimoriadnych udalostí (úrazy, požiare, havárie a pod.) voči príslušným orgánom a vznik takejto udalosti oznámiť neodkladne aj objednávatelovi za účelom objektívneho vyšetrenia a prijatia preventívnych opatrení.
11. Práce, ktoré vykazujú už v priebehu realizácie nedostatky alebo sú v rozpore s STN musí zhotoviteľ na vlastné náklady nahradiť bezchybnými prácami.
12. Zhotoviteľ je povinný použiť pre zhotovenie diela len výrobky, ktoré majú také vlastnosti, aby na dobu predpokladanej existencie stavby bola pri bežnej údržbe zaručená požadovaná mechanická pevnosť a stabilita stavby, požiarne bezpečnosť hygienické požiadavky, ochrana zdravia a životného prostredia a bezpečnosť pri užívaní stavby.
13. Zhotoviteľ zodpovedá za čistotu a poriadok na stavbe, zaväzuje sa odstrániť všetok odpad, ktorý je výsledkom jeho činnosti na svoje náklady.
14. Objednávateľ počas realizácie diela má právo kontrolovať vykonávanie prác a priebežne zhotoviteľa upozorniť na prípadné chyby s požiadavkou ich odstránenia v primeranej lehote.
15. Zhotoviteľ bez zbytočného odkladu upozorní objednávateľa na nevhodné pokyny, ktoré mu objednávateľ dal na vyhotovenie diela. V prípade prerušenia prác z tohto dôvodu nie je zhotoviteľ v omeškaní.
16. Nebezpečenstvo škody na diele, ako aj na veciach a materiáloch potrebných na zhotovenie diela, znáša zhotoviteľ až do času protokolárneho prevzatia diela objednávatelom.

17. Zhotoviteľ je povinný zúčastňovať sa pracovných porád a kontrol na stavbe, ktoré bude v priebehu realizácie diela zvládať objednávateľ.
18. Zhotoviteľ splní svoju povinnosť vykonávať dielo, ktoré je predmetom tejto zmluvy, jeho riadnym dokončením. Zhotoviteľ protokolárne odovzdá dielo objednávateľovi a objednávateľ je povinný ukončené dielo prevziať, ak sa nevyskytli také chyby, ktoré bránia jeho riadnemu užívaniu.
19. Zhotoviteľ 3 pracovné dni pred plánovaným odovzdaním predmetu zmluvy vyzve objednávateľa k prevzatiu diela. Najneskôr 5 pracovných dní pred začatím preberacieho konania budú zo strany zhotoviteľa pripravené k nahliadnutiu všetky doklady potrebné k tomuto konaniu.
20. Pre odovzdanie predmetu zmluvy platí:
 - preberanie prác a diela bude vykonané v súlade s požiadavkami Všeobecných technických podmienok (VTP) vydaných MDVRR SR a ZSPS,
 - doklady o vhodnosti všetkých stavebných výrobkov použitých v stavbe v zmysle so Zákonom č. 90/1998 Z. z. /zákona o stavebných výrobkoch/ v znení neskorších predpisov a noviel predkladá priebežne pred zabudovaním stavebných výrobkov do stavby,
 - doklady o nakladaní s vzniknutým stavebným odpadom pri realizácii stavby v súlade so Zákonom č. 223/2011 Z. z. /zákona o odpadoch/,
 - odovzdaní a prevzatí diela spíšu zmluvné strany protokol o odovzdaní a prevzatí, ktorý bude podpísaný osobami oprávnenými konať v technických veciach,
 - ak objednávateľ odmietne podpísať protokol o odovzdaní a prevzatí predmetu zmluvy, spíšu zmluvné strany zápis, v ktorom uvedú svoje stanoviská a ich odôvodnenie,
 - pri preberaní diela zistené prípadné drobné nedorobky, ktorých charakter umožňuje užívanie diela, nie sú dôvodom neprevzatia hotového diela objednávateľom.
21. Zhotoviteľ je povinný pri preberacom konaní odovzdať objednávateľovi v 2 vyhotoveniach certifikát o zhode príslušných výrobkov.
22. Na odovzdávacom a preberacom konaní sa preverí, či je záväzok zhotoviteľa splnený tak, ako je stanovené v predmete zmluvy, prevedie sa fyzická kontrola vykonaného diela, jeho súčasti a príslušenstva.
23. Zhotoviteľ je povinný po odovzdaní predmetu zmluvy usporiadať stroje, zariadenia a zvyšný materiál na stavenisku tak, aby mohlo byť riadne užívané, pričom stavenisko je povinný vypratať do 10 dní odo dňa odovzdania a prevzatia diela.
24. Zhotoviteľ nezodpovedá za škody, ktoré vzniknú pri predčasnom užívaní stavby, na ktorom sa zmluvné strany dohodli a boli preukázateľne spôsobené zo strany objednávateľa. Zhotoviteľ ich na základe vzájomnej dohody a dodatku k zmluve odstráni na náklady objednávateľa.
25. Technické požiadavky realizovaných stavebných prác a úroveň kvality celej stavby musí zodpovedať Všeobecným technickým podmienkam (VTP) vydaným MVVP SR a ZSPS.
26. Zhotoviteľ zabezpečí počas celej doby výstavby priestorovo regulovaný bezpečný prístup, vstupy a vjazdy ku všetkým objektom, ktoré sú dohodnuté predmetnou realizáciou stavby.
27. Žiadna časť diela nesmie byť zakrytá bez súhlasu objednávateľa a zhotoviteľ musí umožniť objednávateľovi skontrolovať akúkoľvek časť diela.

Článok VI.

PLATOBNÉ PODMIENKY

1. Predmet zmluvy bude financovaný z vlastných prostriedkov objednávateľa.
2. Predávok na plnenie zmluvy o dielo objednávateľ neposkytuje.
3. V prípade realizácie stavby a plnenia zmluvy sa platby budú realizovať bezhotovostným platobným stykom mesačne na základe zhotoviteľom vystavených faktúr podľa skutočne prevedených prác a dodávok a obojstranne potvrdeného súpisu skutočne vykonaných prác a dodávok.
4. Nárok na platbu vzniká len po predložení a odsúhlasení súpisu realizovaných prác a vystavení faktúry. Splatnosť faktúry je 14 dní od ich doručenia objednávateľovi.
5. Zhotoviteľ predloží objednávateľovi súpis vykonaných prác a dodávok na potvrdenie v posledný deň mesiaca. Objávateľ potvrdí súpis zmluvne vykonaných prác a dodávok do 5 pracovných dní od ich obdržania. Súpis nemôže obsahovať práce, ktoré neboli predmetom ponuky predloženej zhotoviteľom do verejnej súťaže. Ak má súpis vykonaných prác chyby, vráti ho objednávateľ zhotoviteľovi na prepracovanie s presným zadefinovaním chýb a nedorobkov.
6. Na základe odsúhlaseného a potvrdeného súpisu vykonaných prác objednávateľom, vyhotoví zhotoviteľ faktúru - daňový doklad a doručí ju na adresu objednávateľa.
7. Faktúry vystavené zhotoviteľom musia obsahovať všetky náležitosti daňového dokladu v súlade s platnou právnou úpravou SR. V prípade, že daňový doklad nebude obsahovať tieto náležitosti, objednávateľ má právo vrátiť ho na prepracovanie. V takomto prípade sa preruší lehota splatnosti a nová lehota splatnosti pre objednávateľa začne plynúť prevzatím daňového dokladu.
8. V prípade nerealizovania stavby alebo časti stavby nebude zhotoviteľ nerealizovanú stavbu alebo nerealizovanú časť stavby fakturovať vôbec.

Článok VII.

ZÁRUČNÝ DOBA, ZODPOVEDNOSŤ ZA CHYBY

1. Zhotoviteľ zodpovedá za to, že predmet plnenia má v dobe prevzatia zmluvne dohodnuté vlastnosti, že zodpovedá technickým normám a predpisom SR a že nemá chyby, ktoré by rušili, alebo znižovali hodnotu alebo schopnosť jeho používania k zvyčajným alebo v zmluve predpokladaným účelom.
2. Zhotoviteľ zodpovedá za chyby, ktoré predmet má v čase jeho odovzdania objednávateľovi. Za chyby, ktoré sa prejavili po odovzdaní diela, zodpovedá zhotoviteľ iba vtedy, ak boli spôsobené porušením jeho povinností, resp. sa jedná o skryté chyby.
3. Záručná doba za dielo je stanovená v dĺžke trvania **36 mesiacov**. Záručná doba začína plynúť dňom písomného prevzatia diela do trvalého užívania. Počas záručnej doby zodpovedá zhotoviteľ za vzniknuté chyby a je povinný ich odstrániť na svoje náklady. Pred ukončením záručnej lehoty zvolá objednávateľ hodnotenie stavu diela, ktoré bude vykonané v poslednom mesiaci záručnej doby spoločnou prehliadkou.
4. Záruka sa vzťahuje na dielo za predpokladu riadnej starostlivosti a údržby diela objednávateľom. Záruka sa nevzťahuje na prípady násilného poškodenia diela, resp. poškodenia živelnou pohromou.
5. Zhotoviteľ sa zaväzuje začať s odstraňovaním prípadných chýb predmetu plnenia reklamovaných objednávateľom do 30 dní odo dňa obdržania reklamácie, ak nedôjde k obojstranne podpísanej dohode o inom termíne.
6. Objávateľ je povinný umožniť zhotoviteľovi prístup do priestorov, kde sa majú záručné chyby odstraňovať.

Článok VIII.

ZMLUVNÉ POKUTY A SANKCIE

1. Zmluvná pokuta je stanovená vo výške 0,05 % z ceny diela, za každý deň omeškania v prípade nedodržania stanoveného termínu ukončenia diela.
2. Zmluvná pokuta je stanovená vo výške 0,05 % z dlžnej čiastky, ak je objednávateľ v omeškaní s platením faktúry o viac ako 30 dní nad rámec dohodnutej lehoty splatnosti.

Článok IX.

ODSTÚPENIE OD ZMLUVY

1. Od zmluvy možno odstúpiť v prípadoch, ktoré stanovuje zmluva a § 344 a nasl. Obchodného zákonníka.
2. Odstúpenie od zmluvy môže byť obmedzené na určitú časť zmluvných prác a dodávok.
3. Odstúpenie od zmluvy musí byť druhej strane oznámené písomne.
4. Objávateľ je oprávnený odstúpiť od zmluvy v prípade hrubého porušenia zmluvy zo strany zhotoviteľa, za čo sa považujú tieto skutočnosti:
 - ak zhotoviteľ v rozpore s ustanovením zmluvy zastavil realizáciu zmluvy alebo inak prejavil svoj úmysel nepokračovať v plnení zmluvy,
 - ak zhotoviteľ bude preukázateľne realizovať predmet zmluvy v rozpore s dohodnutými podmienkami tejto zmluvy, ak ide o chyby, na ktoré bol zhotoviteľ písomne upozornený, a ktoré napriek tomu neodstránil v primeranej poskytnutej lehote,
 - ak zhotoviteľ bude v omeškaní viac ako 10 dní oproti dohodnutému harmonogramu.

Článok X.

PRÁVNE VZŤAHY A DÔSLEDKY NEPLNENIA ZMLUVY

1. V prípade, že jedna zo zmluvných strán neoprávnenne preruší alebo zastaví práce, prípadne príde k prerušeniu alebo zastaveniu prác z jej viny, zaväzuje sa druhej strane zaplatiť všetky preukázané náklady, ktoré jej v súvislosti s prerušením alebo zastavením vznikli. Vечný rozsah rozpracovanosti nákladov ako aj finančné ohodnotenie bude odsúhlasené komisionálne zástupcami oboch zmluvných strán.
2. Každá zo zmluvných strán má nárok na náhradu škody vzniknutej v dôsledku porušenia záväzku druhou zmluvnou stranou, a to v zmysle § 373 a nasl. ustanovení Obchodného zákonníka. Jej výška bude vzájomne prerokovaná.
3. Objávateľ je oprávnený odstúpiť od tejto zmluvy úplne alebo čiastočne, ak napriek prepracovaniu alebo nápravným opatreniam zhotoviteľa sú dodávky a práce alebo ich časti chybné v takom rozsahu, že ďalšie plnenie zmluvy nie je pre objednávateľa prijateľné.
4. Zhotoviteľ je povinný dbať na dodržiavanie pracovnej disciplíny, opatrení bezpečnosti a ochrane zdravia pri práci a požiarnej ochrany svojich zamestnancov a zamestnancov svojich subdodávateľov (osobitne zákazu používania alkoholu a omamných látok) a dodržiavať všetky zmluvné podmienky. V prípade, ak objednávateľ zistí, že zamestnanci zhotoviteľa, resp. subdodávateľa závažne porušujú pracovnú disciplínu, zásady bezpečnosti práce a ochrany zdravia a požiarnej ochrany, podmienky

nakladania s odpadmi, respektíve iné písomne dohodnuté podmienky, môže objednávateľ odstúpiť od zmluvy.

5. V prípade výskytu vyššej moci (živelné pohromy, zemetrasenie, vojna) nie je neplnenie predmetu zmluvy sankcionované a po dobu trvania vyššej moci neplynie doba výstavby.

Článok XI.

SPOLOČNÉ A ZÁVEREČNÉ USTANOVENIA

1. Práva a povinnosti zmluvných strán vyplývajúcich z tejto zmluvy sa riadia ustanoveniami tejto zmluvy. Práva a povinnosti zmluvných strán touto zmlouvou neupravené sa riadia ustanoveniami Obchodného zákonníka a podporne ustanoveniami Občianskeho zákonníka v znení ich zmien a doplnkov.
2. Všetky spory vyplývajúce z plnenia tejto zmluvy, budú zmluvné strany riešiť predovšetkým dohodou a vzájomným rokovaním. V prípade, ak k tejto dohode nedôjde bude spor predložený k rozhodnutiu príslušnému obchodnému súdu podľa sídla obžalovaného, v zmysle príslušných ustanovení Občianskeho súdneho poriadku.
3. Zmluvu môžu zmluvné strany meniť len písomnými obojstranne odsúhlasenými a podpísanými dodatkami.
4. Táto zmluva sa vyhotovuje v štyroch rovnopisoch, z ktorých každá zo zmluvných strán obdrží dve vyhotovenia.
5. Zmluvné strany, zhodne každá vyhlasuje, že je plne spôsobilá a oprávnená na tento právny úkon, že nikoho neuviedla do omylu a ustanovenia tejto zmluvy obsahujú ich slobodnú, vážnu, určitú a zrozumiteľnú vôľu, prejavenu bez tiesne alebo nápadne nevýhodných podmienok.
6. Zmluvné strany zhodne vyhlasujú, že si túto zmluvu pozorne prečítali, jej obsahu porozumeli a na znak ich súhlasu so všetkými jej ustanoveniami ju podpisujú.
7. Súčasťou tejto zmluvy je Príloha č.1 Ponukový rozpočet – ocenený výkaz výmer, položkový rozpočet.
8. Zmluva nadobúda platnosť dňom podpisu obidvoch zmluvných strán.
9. Zmluva nadobúda platnosť a účinnosť dňom nasledujúcim po dni zverejnenia na internetovej stránke objednávateľa.

Objednávateľ:

V Predmieri, dňa: 1.augusta 2013 .

Zhotoviteľ:

V Predmieri, dňa: 1.augusta 2013.



.....
Ing. Viliam Čillík
starosta obce

I.J., s.r.o.
Dobšinského 1615/9
010 08 Žilina
IČO: 46 245 596, DIČ: 2023298321

.....
Juraj Gavlas
I.J., s.r.o.

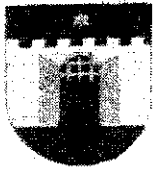

OBEC PREDMIER

Športová hala (prístavba) Predmier - Výmena okien

Špecifikácia okien a dverí

Minimálne požiadavky :

- izolačné dvojsklo
- kovanie so zvýšenou ochranou proti vlámaniu
- päťkomorový profil
- vonkajšie parapety: farba biela, materiál AL

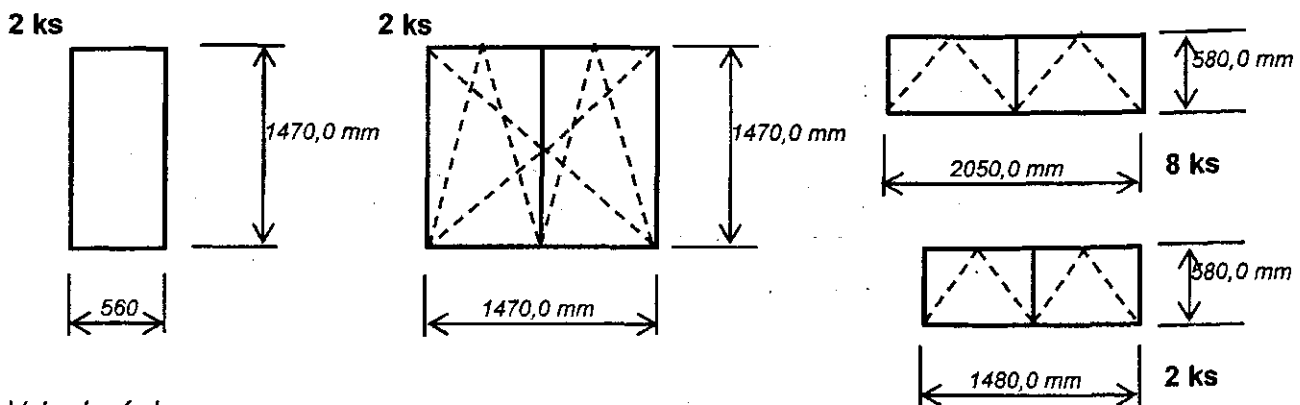
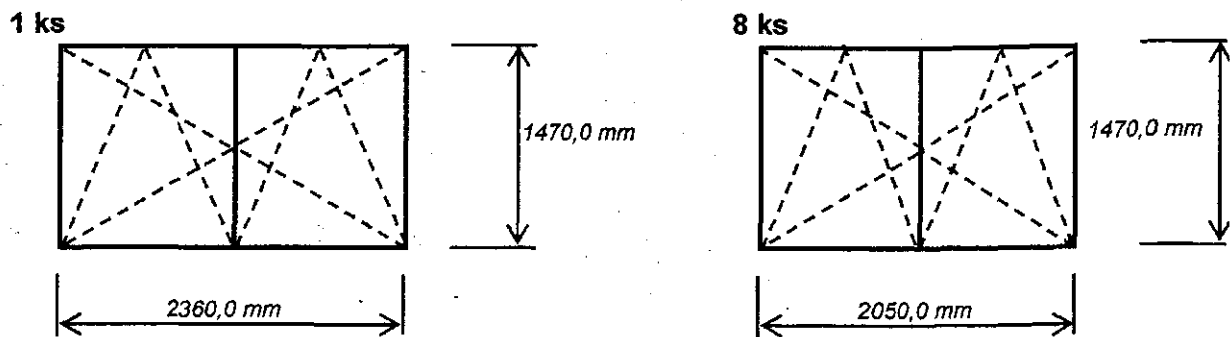

Vchodové dvere

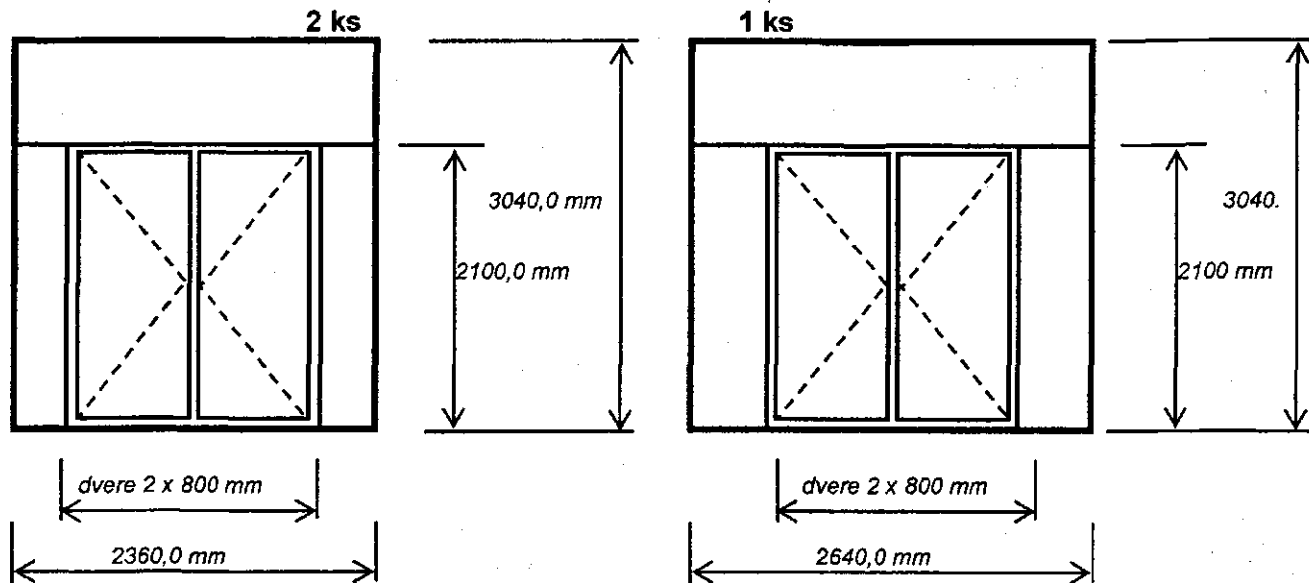

Poznámky :

- rozmery okien sú uvedené podľa pôvodných okien,
- presné zameranie je možné dohodnúť telefonicky na č. 0905 891 105.

I.J., Plast s.r.o

Nám . M. R. Štefánika 12, 01001 Žilina
IČO:46245596, DIČ DPH:SK2023298321
tel.
email:

Číslo objednávky O13/00665
Strana 1

dna 13/07/23 Obec Predmier, prístavba ŠH

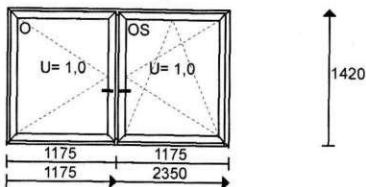

Poz. č. 1:
Rozmer: 2350 x 1420
Počet Cena Suma
1 x 153.05 = 153.05

Profil: Effectline 5 komora
Farba: BIELY,051
Sklo: U= 1,0
Lišta: Hranate
U= 1.15
Tesnenie: štandardna
Lišta podparapetna: lišta štandard VEKA -SORBUJ
Okenne kľučky: Klucka okenna štandardna

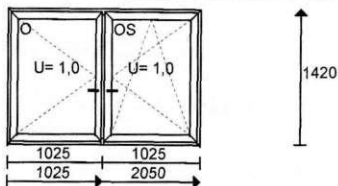

Poz. č. 2:
Rozmer: 2050 x 1420
Počet Cena Suma
8 x 142.93 = 1143.44

Profil: Effectline 5 komora
Farba: BIELY,051
Sklo: U= 1,0
Lišta: Hranate
U= 1.16
Tesnenie: štandardna
Lišta podparapetna: lišta štandard VEKA -SORBUJ
Okenne kľučky: Klucka okenna štandardna

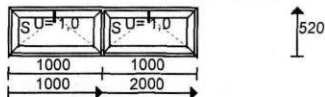

Poz. č. 3:
Rozmer: 2000 x 520
Počet Cena Suma
8 x 95.12 = 760.96

Profil: Effectline 5 komora
Farba: BIELY,051
Sklo: U= 1,0
Lišta: Hranate
U= 1.28
Tesnenie: štandardna
Lišta podparapetna: lišta štandard VEKA -SORBUJ
Okenne kľučky: Klucka okenna štandardna

Pokračovanie na ďalšej strane

I.J., s.r.o.
Dobšinského 1615/3
010 08 Žilina
IČO: 46 245 596, DIČ: 2023298321

I.J., Plasts.r.o

Nám . M. R. Štefánika 12, 01001 Žilina
IČO:46245596, DIČ DPH:SK2023298321
tel.
email:

Číslo objednávky O13/00665
Strana 3

dňa 13/07/23 Obec Predmier, prístavba ŠH

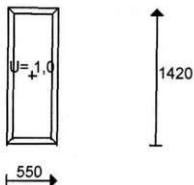

Poz.č. 6:
Rozmer: 550 x 1420
Počet Cena Suma
2 x 45.10 = 90.20

Profil: Effectline 5 komora
Farba: BIELY,051
Sklo: U= 1,0
Lišta: Hranate
U= 1.15
Tesnenie: štandardna
Lišta podparapetna: lišta štandard VEKA -SORBU
Vyplnenie drazky: vyplnenie kovacej drazky
Okenne klučky: Klucka okenna štandardna

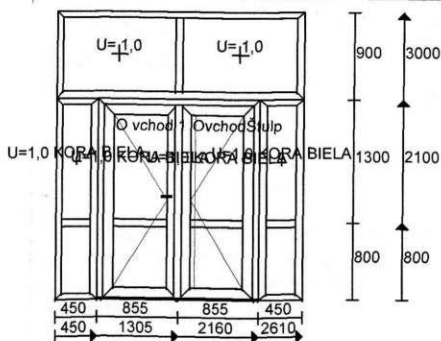

Poz.č. 7: vchodove dvere otvarave VON
Rozmer: 2610 x 3000
Počet Cena Suma
1 x 926.00 = 926.00

Profil: Perfectline Veka
Farba: BIELA,051
Sklo: U= 1,0,U=1,0 KORA BIELA
Lišta: Oble
POHLAD Z DNU OTVARANIE VON
KLUCKA/GULA
Dole panel, v strede kora , hore cire sk
Tesnenie: štandardna
Rám: ram štandard,dverovy + prah
Kridlo: Dverove VON
Podparapetna lišta: Lišta VEKA-Sorbud
Okenne Klučky: klučka okenna štandard biela

Pokračovanie na ďalšej strane

I.J., s.r.o.
Dohľadského 1615/9
041 08 Žilina
IČO: 46 245 596, DIČ: SK2023298321

I.J. Plast s.r.o

Nám. M. R. Štefánika 12, 01001 Žilina

IČO:46245596, DIČ DPH:SK2023298321

tel.

email:

Číslo objednávky O13/00665
Strana 5

dňa 13/07/23 Obec Predmier, prístavba ŠH

200
200

Poz.č. 11: Parapet vonkajší hliníkový 260mm

Rozmer: 200 x 200

Počet	Cena	Suma
42 x	3.77 =	158.34

Profil: Effectline 5 komora
celkový počet bežných metrov 42 Bm
na všetky okná

200
200

Poz.č. 12: Krytka na vonkajší parapet

Rozmer: 200 x 200

Počet	Cena	Suma
46 x	0.40 =	18.40

Profil: Effectline 5 komora
cena za 1 ks krytky

Povrch = 64.735 m²
Obvod = 163.792 m

Cena spolu = 6593.47

Cena netto = 6593.47

DPH 20% 1318.69

SPOLU = 7912.16

Dobrý deň , Cenová ponuka je vypracovaná v 5 komorovom PVC profile s izolačným dvoj sklom U= 1,0 , s dvoma dorazovými tesneniami a 2mm bezolovnatou výstuhou v jadre profilového rámu a krídla čo zaručuje vysoké izolačné schopnosti , pevnú stabilitu a dlhú životnosť a funkčnosť daných okien a dverí .Bezpečnostné kovanie Titan AF zaručuje 100% bezpečnosť proti vypáčeniu alebo násilnému otvoreniu okna . Vchodové dvere v CP sú plastové s otváraním do VON s 1. zámkom ktorý slúži len na prepravu a nevztahuje sa naň záruka .

V cene Montáž okien a vchodových dverí je zarátané: dovoz a odvoz okien , demontáž a montáž okien a dverí , vyspravenie špaliet sádrovou omietkou pod uhlom bez polystyrénu , montáž parapiet.

V prípade murárskych prác navyše (špalety na polystyren , opadnutie omietky z dôvodu dutín na stenách , skryté dutiny za oknami v múre atď.) budú vykonané a doúčtované ako práce navyše po dohode s objednávateľom , a nie su záratane v cene montáže na komplet. Prípadná nadmerná spotreba materialu , bude taktiež doúčtovaná , a objednávateľ si je vedomí navýšenia dohodnutej sumy za montáž okien a murárske práce .

Všetky takéto práce navyše alebo navýšenia ceny montáže , budú po vzájomnej dohode medzi objednávateľom a dodávateľom prác a materialu .

Viac na www.ijplast.eu

Pokračovanie na ďalšej strane

I.J. s.r.o.

Dobéinského 1615/9

010 06 Žilina

IČO: 46 245 596, DIČ: 2023298321

I.J., Plast s.r.o

Nám . M. R. Štefánika 12, 01001 Žilina
IČO:46245596, DIČ DPH:SK2023298321
tel.
email:

Číslo objednávky O13/00665
Strana 6

dňa 13/07/23 Obec Predmier, prístavba ŠH

Cenová ponuka je platná 21 kalendárnych dní !
Dodacia doba je 21 dní od podpísania objednávky .
Dielo bude vykonané bez zálohovej platby zo splatnosťou 14 dní od prevzatia diela a faktúry.

Peňažný ústav:
Číslo účtu:/kód :

Záručne podmienky: Na naše produkty sa vzťahuje záruka v trvaní 5 rokov.

Objednávateľ sa oboznámil s objednávkou a súhlasí s jej obsahom a svojím podpisom súhlasí s objednávkou v plnom rozsahu .



Objednávateľ

I.J., s.r.o.
Dobšinského 1615/9
010 08 Žilina
IČO: 46 245 596, DIČ: 2023298321

K úprave rozpočtu došlo dňa 13.7.2013 pri skutkovom zameraní stien a dverí, keď boli upravené položky nedostatočne špecifikované v zadani:

- vchodové dvere - upravený tvar (výškový a priečty)
- vchodové dvere - spodok dverí v plastovom prevedení úplne - slob v prevedení matnom



I.J., s.r.o.
Dobšinského 1615/9
010 08 Žilina
IČO: 46 245 596, DIČ: 2023298321

Číslo objednávky O13/00665

dňa 13/07/23 Obec Predmier, prístavba ŠH

Strana 4

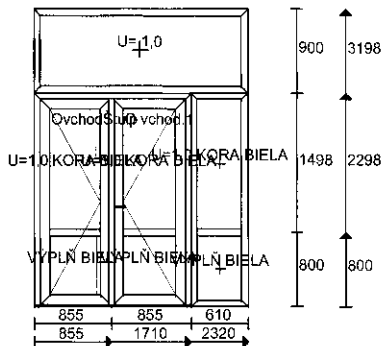

Poz.č. 8: Vchodove dvere otvaranie VON

Rozmer: 2320 x 3198

Počet	Cena	Suma
1 x	894.88	= 894.88

Profil: Perfectline Veka

Farba: BIELA,051

Sklo: VÝPLŇ BIELA,U= 1,0,U=1,0 KORA BIELA

Lišta: Hranate

Klučka gula

vyplnenie kovacej dražky po obvode

Tesnenie: štandardna

Rám: dverovy + prah,ram štandard

Kridlo: Dverove VON

Podparapetna lišta: Lišta VEKA-Sorbud

Okenne Klučky: klučka okenna štandard biela

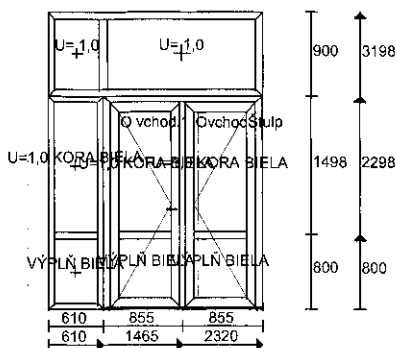

Poz.č. 9: Vchodove dvere otvaranie von

Rozmer: 2320 x 3198

Počet	Cena	Suma
1 x	894.88	= 894.88

Profil: Perfectline Veka

Farba: BIELA,051

Sklo: VÝPLŇ BIELA,U= 1,0,U=1,0 KORA BIELA

Lišta: Hranate

vyplnenie kovacej dražky po obvode

Tesnenie: štandardna

Rám: ram štandard,dverovy + prah

Kridlo: Dverove VON

Podparapetna lišta: Lišta VEKA-Sorbud

Okenne Klučky: klučka okenna štandard biela

200

200

Poz.č. 10: Kompletná montáž všetkých položiek

Rozmer: 200 x 200

Počet	Cena	Suma
1 x	1173.66	= 1173.66

Profil: Effectline 5 komora

Dovoz , odvoz okien Demontáž , montáž ok

Murárske práce

Pokračovanie na ďalšej strane

I.J., Plast s.r.o

Nám. M. R. Štefánika 12, 01001 Žilina
IČO:46245596, DIČ DPH:SK2023296321
tel:
email:

Číslo objednávky O13/00665
Strana 2

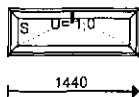

520

Poz.č. 4:
Rozmer: 1440 x 520
Počet Cena Suma
2 x 76.83 = 153.66

Profil: Effectline 5 komora
Farba: BIELY,051
Sklo: U= 1,0
Lišta: Hranate
U= 1.26
Tesnenie: štandardna
Lišta podparapetna: lišta štandard VEKA -SORBU
Vyplnenie dražky: vyplnenie kovacej dražky
Okenne kľučky: Klucka okenna štandardna

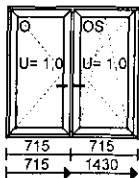

1420

Poz.č. 5:
Rozmer: 1430 x 1420
Počet Cena Suma
2 x 113.00 = 226.00

Profil: Effectline 5 komora
Farba: BIELY,051
Sklo: U= 1,0
Lišta: Hranate
U= 1.20
Tesnenie: štandardna
Lišta podparapetna: lišta štandard VEKA -SORBU
Vyplnenie dražky: vyplnenie kovacej dražky
Okenne kľučky: Klucka okenna štandardna

Pokračovanie na ďalšej strane

I.J., s.r.o.
Dobšinského 1615/9
010 08 Žilina
IČO: 46 245 596, DIČ: 202 1244 111

Číslo objednávky O13/00613 dna 13/06/28 OBEC PREDMIER, p.Ing. Čillik
Na základe Vašej požiadavky Vám predkladáme cenovú ponuku na PVC okna
z 5 komorového profilu Avangarde 7000 s izolačným dvojsklom a
Montáž
bezpečnostným kovaním Sigenia Aubi vrátane doplnkov a kompletnej
montáže , ktoré su špecifikované v cenovej ponuke .

Strana 1

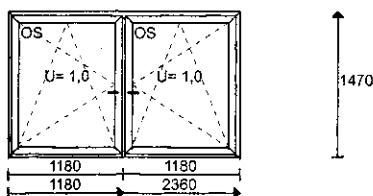

Poz.č. 1: 5 komorový profil
Rozmer: 2360 x 1470
Počet Cena Suma
1 x 156.10 = 156.10

Profil: Avangarde 7000
Farba: BIELY,051
Sklo: U= 1,0
Lišta: Hranate
U= 1.15
Kovanie zo zvýšenou ochranou proti vláma
Izolačné dvojsklo
Tesnenie: štandardna
Lišta podparapetna: lišta štandard VEKA -SORBUD
Okenne kľučky: KL.Hope alu salvador biela

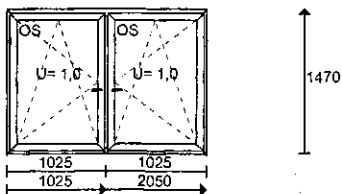

Poz.č. 2: 5 komorový profil
Rozmer: 2050 x 1470
Počet Cena Suma
8 x 145.12 = 1160.96

Profil: Avangarde 7000
Farba: BIELY,051
Sklo: U= 1,0
Lišta: Hranate
U= 1.16
Kovanie zo zvýšenou ochranou proti vláma
Izolačné dvojsklo
Tesnenie: štandardna
Lišta podparapetna: lišta štandard VEKA -SORBUD
Okenne kľučky: KL.Hope alu salvador biela

Pokračovanie na ďalšej strane

Číslo objednávky O13/00613

dňa 13/06/28 OBEC PREDMIER, p.Ing. Čillík

Strana 2

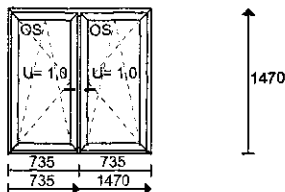

Poz.č. 3: 5 komorový profil

Rozmer: 1470 x 1470

Počet	Cena	Suma
2 x	115.12 =	230.24

Profil: Avangarde 7000

Farba: BIELY,051

Sklo: U= 1,0

Lišta: Hranate

U= 1.19

Kovanie zo zvýšenou ochranou proti vláma

Izolačné dvojsklo

Tesnenie: štandardna

Lišta podparapetna: lišta štandard VEKA -SORBUD

Okenne kľučky: KL.Hope alu salvador biela

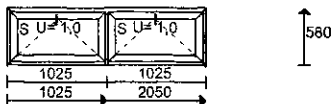

Poz.č. 4: 5 komorový profil

Rozmer: 2050 x 580

Počet	Cena	Suma
8 x	95.12 =	760.96

Profil: Avangarde 7000

Farba: BIELY,051

Sklo: U= 1,0

Lišta: Hranate

U= 1.26

Kovanie zo zvýšenou ochranou proti vláma

Izolačné dvojsklo

Tesnenie: štandardna

Lišta podparapetna: lišta štandard VEKA -SORBUD

Okenne kľučky: KL.Hope alu salvador biela

Pokračovanie na ďalšej strane

I.J., Plast s.r.o.
Nám. M. R. Štefánika 12
01001 Žilina
tel.
email:

I.J., s.r.o.
Dobšinského 1615/9
010 08 Žilina
IČO: 46 245 596, DIČ: 2023298321

Číslo objednávky O13/00613
Strana 3

dňa 13/06/28 OBEC PREDMIER, p.Ing. Čillik

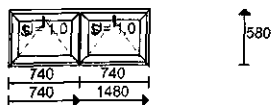

Poz.č. 5: 5 komorový profil
Rozmer: 1480 x 580
Počet Cena Suma
2 x 77.07 = 154.14

Profil: Avangarde 7000
Farba: BIELY,051
Sklo: U= 1,0
Lišta: Hranate
U= 1,28
Kovanie zo zvýšenou ochranou proti vláma
Izolačné dvojsklo
Tesnenie: štandardna
Lišta podparapetna: lišta štandard VEKA -SORBUD
Okenne kľučky: KL.Hope alu salvador biela

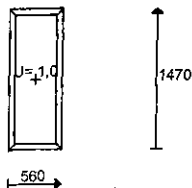

Poz.č. 6: 5 komorový profil
Rozmer: 560 x 1470
Počet Cena Suma
2 x 45.12 = 90.24

Profil: Avangarde 7000
Farba: BIELY,051
Sklo: U= 1,0
Lišta: Hranate
U= 1.15
Kovanie zo zvýšenou ochranou proti vláma
Izolačné dvojsklo
Tesnenie: štandardna
Lišta podparapetna: lišta štandard VEKA -SORBUD
Okenne kľučky: KL.Hope alu salvador biela

Pokračovanie na ďalšej strane

Číslo objednávky O13/00613
 Strana 4

dna 13/06/28 OBEC PREDMIER, p. Ing. Čillík

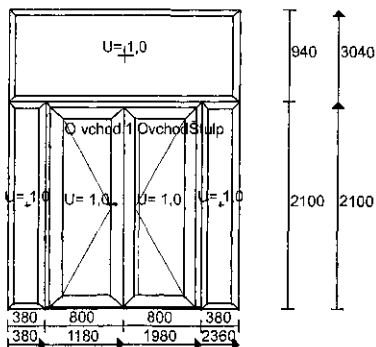

Poz.č. 7: Vchodové dvere s čírim sklom

Rozmer: 2360 x 3040

Počet	Cena	Suma
2 x	732.93 =	1465.86

Profil: Perfectline Veka

Farba: BIELA,051

Sklo: U= 1,0

Lišta: Hranate

Bezpečnostné kovanie 3 bodové

Kľučka/kľučka

Kovanie zo zvýšenou ochranou proti vláma

Tesnenie: štandardna

Rám: ram štandard,dverovy + prah

Krídlo: Dverove DNU

vyplnenie: vyplnenie kovacej drážky dole

Tesnenie PE: Tesnenie PE medzi lištou a ramom

Dverove kľučky: Kľučka dverova FAM biela

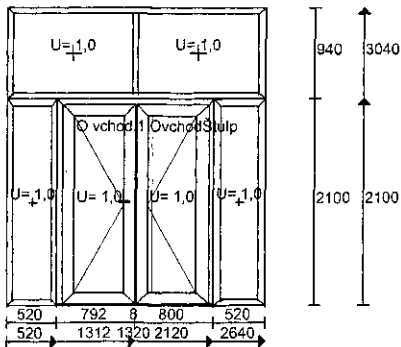

Poz.č. 8: Vchodové dvere s čírim sklom

Rozmer: 2640 x 3040

Počet	Cena	Suma
1 x	836.00 =	836.00

Profil: Perfectline Veka

Farba: BIELA,051

Sklo: U= 1,0

Lišta: Hranate

Bezpečnostné kovanie 3 bodové

Kľučka/Kľučka

Kovanie zo zvýšenou ochranou proti vláma

Tesnenie: štandardna

Rám: ram štandard,dverovy + prah

Krídlo: Dverove DNU

vyplnenie: vyplnenie kovacej drážky dole

Tesnenie PE: Tesnenie PE medzi lištou a ramom

Dverove kľučky: Kľučka dverova FAM biela

Pokračovanie na ďalšej strane

Číslo objednávky O13/00613
Strana 5

dna 13/06/28 OBEC PREDMIER, p.Ing. Čillík

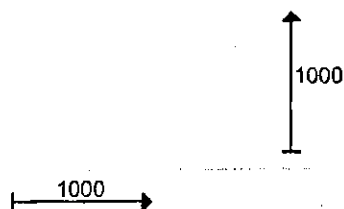

Poz.č. 9: Kompletná montáž všetkých položiek
Rozmer: 1000 x 1000
Počet Cena Suma
1 x 1173.66 = 1173.66

Profil: Perfectline Veka
Dovoz , odvoz okien
demontáž a montáž
murárske práce



Poz.č. 10: Parapet vonkajší Hlinikovy 260mm
Rozmer: 1000 x 260
Počet Cena Suma
42 x 3.77 = 158.34

Profil: Perfectline Veka
Farba: Biela
celkový počet BM 42
na všetky okná



Poz.č. 11: Krytka na vonkajší parapet
Rozmer: 200 x 260
Počet Cena Suma
46 x 0.40 = 18.40

Profil: Perfectline Veka
Cena za 1 ks krytky
1ks okna = 2 ks krytiek

Povrch = 67.151 m²
Obvod = 167.140 m

Cena spolu = 6204.90

Cena netto = 6204.90
DPH 20% 1240.98

SPOLU = 7445.88

Dobrý deň , Cenová ponuka je vypracovaná v 5 komorovom 70 mm PVC profile s izolačným dvojsklom U= 1.0 s dvoma dorazovými tesneniami bezolovnatou výstuhou v jadre profilového rámu a kridla čo zaručuje vysoké izolačné schopnosti , pevnú stabilitu a dlhú životnosť a funkčnosť daných okien a dverí .
Bezpečnostné kovanie sigenia Titan AF zaručuje 100% bezpečnosť proti vypáčeniu alebo násilnému otvoreniu okna .
V cene Kompletná montáž okien a vhodových dverí je zahrátané: dovoz a odvoz okien a dverí , demontáž a montáž okien a dverí do peny , beu paropriepustných pások a murárske výspravky okien , osadenie vonkajších parapiet .
V prípade murárskych prác navyše (špalety na polystyren , opadnutie omietky z dôvodu dutín na stenách , skryté dutiny za oknami v mure atď.) budú vykonané a doúčtované ako práce navyše po dohode s objednávateľom , a nie su zahrátane v cene kompletnej montáže . Všetky takéto práce navyše alebo navyšenia ceny montáže , budú po vzájomnej dohode medzi objednávateľom a dodávateľom prác a materialu .

Viac na www.iplast.eu
Cenová ponuka je platná 21 kalendárnych dní !
Dodacia doba je 21 dní od podpisania objednávky .
Záloha je 50% z ceny objednávky s DPH , doplatok po prevzatí diela .(ak nieje dohodnuté inak)
Peňažný ústav:
Číslo účtu/kód :
Záručné podmienky: Na naše produkty sa vzťahuje záruka v trvaní 5 rokov.

Pokračovanie na ďalšej strane

I.J., Plast s.r.o
Nám . M. R. Štefánika 12
01001 Žilina
tel.
email:

I.J., S.R.O.
Dobšinského 1645/9
010 09 Žilina
IČO: 46 245 596, DIČ:2023298321

Číslo objednávky O13/00613 dna 13/06/28 OBEC PREDMIER, p.Ing. Čillík
Strana 6

Cenová ponuka ma len informatívny charakter o cene tovarov a služieb vypracovaných na základe daných rozmerov a požiadaviek zákazníka .
Konečná cena objednávky je špecifikovaná až po zameraní našim pracovníkom a v prípade zmien sa môže líšiť od ceny v cenovej ponuke .

Ďakujeme, že ste si vybrali práve Nás a veríme že budete s našimi výrobkami a službami spokojný .
S úctou
Juraj Gavlas

www.ijplast.eu